

V164 V168

Fréquence propre : (1)
8 à 22 Hz

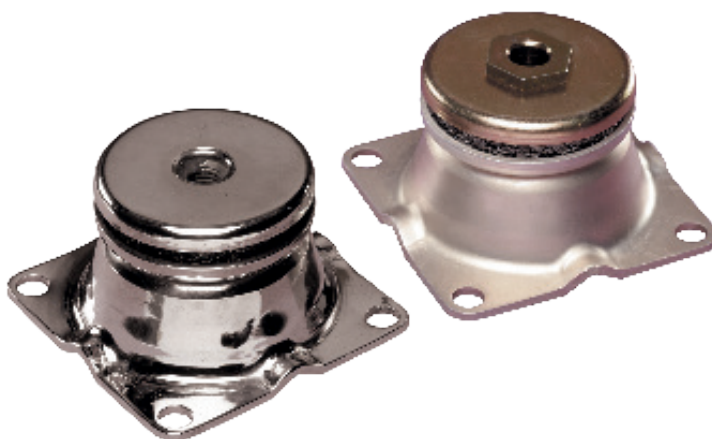

DESCRIPTION

Les amortisseurs V164 et V168 sont constitués d'une coupelle, d'une embase en AG3, et d'un axe en AU4G. L'ensemble est protégé par un traitement de chromatisation.

Les coussins métalliques supérieurs et inférieurs en inox sont les éléments résilients de la suspension. Leur fixation est assurée par quatre trous Ø 8 sur l'embase et un trou taraudé M10 sur la coupelle supérieure.

APPLICATIONS

La gamme de charge comprise entre 5 et 250 kg permet d'isoler des machines-outils légères, des moteurs tournant à des vitesses de rotation au-delà de 2 500 tr/mn.

Ces supports sont équi-fréquents de 15 à 22 Hz pour le V164 et de 8 à 12 Hz pour le V168. Grâce à leur coussin inférieur ils peuvent supporter des efforts accidentels de traction (rebond de choc par exemple).

Ces amortisseurs sont insensibles aux produits agressifs et peuvent notamment être utilisés pour l'isolation de pompes d'hydrocarbures.

1) les fréquences propres indiquées sont valables pour les charges maxi des plages d'utilisation citées dans le paragraphe : CARACTÉRISTIQUES TECHNIQUES.

CARACTÉRISTIQUES DIMENSIONNELLES

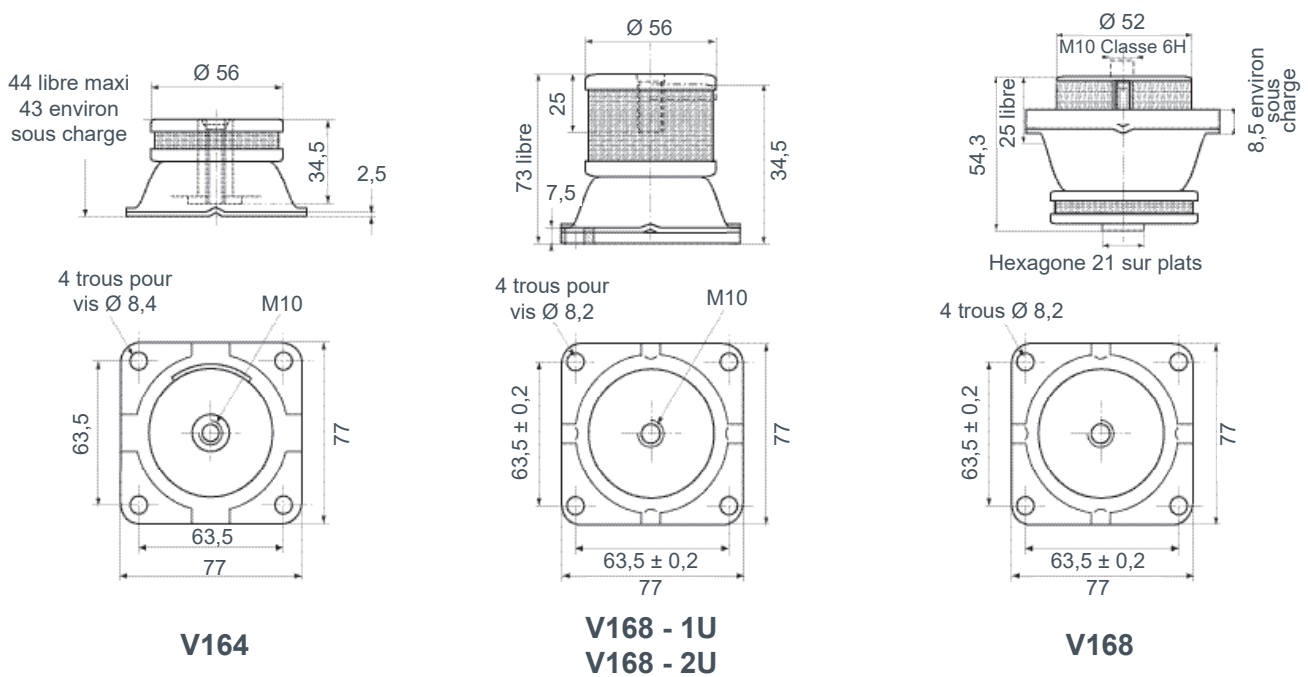

CARACTÉRISTIQUES TECHNIQUES

- Amplitude maximale de l'excitation à la fréquence de la suspension : $\pm 0,3$ mm.
- Coefficient d'amplification à la fréquence de résonance < 4 .
- Température limite d'utilisation : $- 70^{\circ}\text{C}$ à $+ 300^{\circ}\text{C}$.

Référence	Fréquence propre axiale et radiale	Plage de charge (daN)	Efforts dynamiques maximum (daN)		Poids du support (kg)
			Compression	Traction	
V164-F V164-G	15 à 22 Hz	5 à 30 20 à 250	150 1 250	150 600	0,18
V168-1U V168-2U	8 à 12 Hz	25 à 60 50 à 170	150 510	75 150	0,35
V168-1 V168-2	10 à 13 Hz	25 à 60 50 à 170	75 150	180 510	0,35